

HANSCRAFT[®]
european spa producer



PREMIUM SAUNEN

Hergestellt von HANSCRAFT



- 4** Quadra
- 6** Fasssaunen
- 8** Ace
- 10** Innensaunen
- 12** Sauna Sonderfertigung
- 13** Unsere Sauna Produktion
- 14** Thermowood
- 16** Zubehör



Wir freuen uns, Ihnen Hanscraft vorzustellen, einen führenden Hersteller von Saunen mit Liebe und Präzision gefertigt. Unsere Saunen werden in Europa entworfen und gebaut. Es wird nur feinstes Holz aus der Region verwendet. Wir glauben an die Bedeutung einer nachhaltigen und ethischen Produktion, weshalb wir großen Wert auf die Gewährleistung legen dass alle unsere Materialien von vertrauenswürdigen Partnern stammen, die unsere teilen Werte.

Lieferanten





Die voll ausgestattete Quadra wird Ihr Saunaerlebnis auf ein neues Niveau heben.

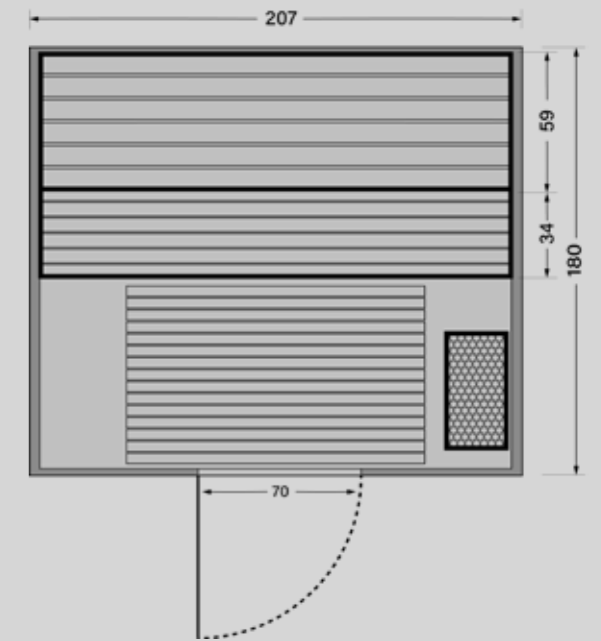

TECHNISCHE DATEN

Kapazität:	4
Außenmaße:	207 × 217 × 180 cm
Innenmaße:	194 × 190 × 155 cm
Gewicht ca.:	650 kg
Konstruktion:	Wandstärke 42 mm
Saunamaterial:	Fichte oder Thermowood
Bankmaterial:	Erle oder Thermowood
Bestuhlung:	2x Saunabänke
Heizung:	Elektroheizung 9 kW



SAWO Aries 9 kW

AUSSTATTUNG

- Thermowood
- 1/2 Glas für die Rückwand
- Vollglasfront
- Schloss an der Glastür
- LED Lichtleiste
- QUADRA Dachasphaltmembranen
- Montage aus der Produktion
- OSMO Farbbeschichtung

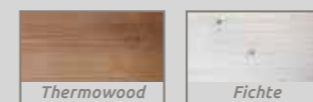



Die Fassauna 250 mit optionaler Vollglas-Rückwand sorgt für natürliches Licht und macht Ihre Entspannung zum reinen Vergnügen.

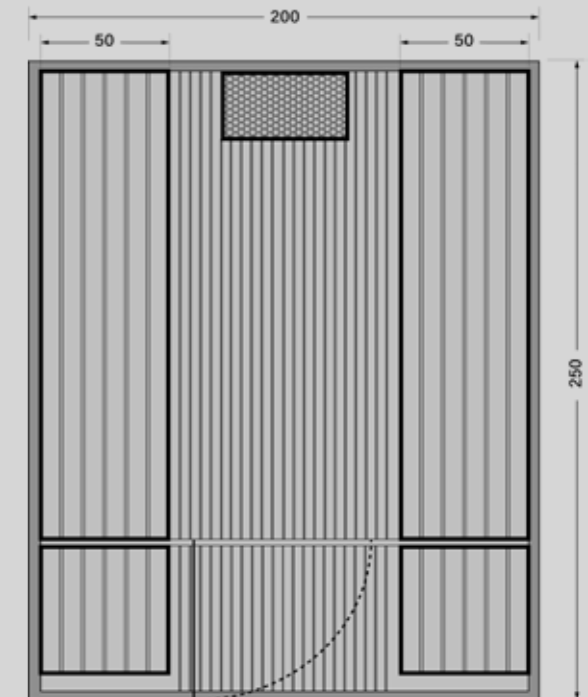

TECHNISCHE DATEN

Kapazität:	4 – 5
Saunaabmessungen:	200 x 250 cm
Fassdurchmesser :	200 cm
Gewicht ca.	780 kg
Konstruktion:	Wandstärke 42 mm
Saunamaterial:	Fichte oder Thermowood
Bankmaterial:	Erle oder Thermowood
Bestuhlung:	2x Saunabänke
Heizung:	Holzofen oder Elektro Heizung 7,5-9 kW

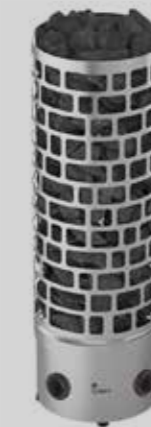

SAWO Aries 9 kW



SENTIOTEC

AUSSTATTUNG

- Thermowood
- 1/2 Glas für die Rückwand
- Schloss an der Glastür
- LED-Lichtleiste
- Saunadachschindeln
- Montage aus der Produktion
- OSMO-Farbbeschichtung



Thermowood



Fichte





Gönnen Sie sich ein völlig neues Maß an Entspannung in den finnischen Außenfassaunen von HANSCRAFT, die mit Sorgfalt und Liebe für Sie in der Tschechischen Republik hergestellt werden. Die Saunen sind eine tolle Ergänzung für Gärten und können das ganze Jahr über genutzt werden. Vor allem haben sie eine unglaublich positive Wirkung auf Ihren Körper und Ihre geistige Gesundheit. Alle Saunen sind präzise darauf ausgelegt, die Atmosphäre zu schaffen, die Sie brauchen.

FASSSAUNA 160

Kapazität: 2
Saunaabmessungen: 200 x 160 cm
Fassdurchmesser: 200 cm
Saunaholz: Fichte oder Thermowood
Konstruktion: Wandstärke 42 mm
Bankmaterial: Erle oder Thermowood
Glas: gehärtetes 8 mm – Saint Gobain
Heizung: Holzofen oder Elektro
Heizung 3,6 kW

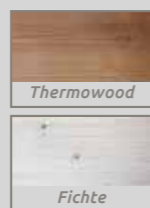

FASSSAUNA 200

Kapazität: 4
Saunaabmessungen: 200 x 200 cm
Fassdurchmesser: 200 cm
Saunaholz: Fichte oder Thermowood
Konstruktion: Wandstärke 42 mm
Bankmaterial: Erle oder Thermowood
Glas: gehärtetes 8 mm – Saint Gobain
Heizung: Holzofen oder Elektro
Heizung 6 - 9 kW

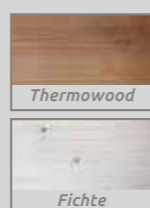

FASSSAUNA 210

Kapazität: 4
Saunaabmessungen: 200 x 210 cm
Fassdurchmesser: 200 cm
Saunaholz: Fichte oder Thermowood
Konstruktion: Wandstärke 42 mm
Bankmaterial: Erle oder Thermowood
Glas: gehärtetes 8 mm – Saint Gobain
Heizung: Holzofen oder Elektro
Heizung 6 - 9 kW

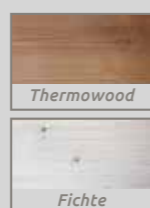

FASSSAUNA 250

Kapazität: 4-5
Saunaabmessungen: 200 x 250 cm
Fassdurchmesser: 200 cm
Saunaholz: Fichte oder Thermowood
Konstruktion: Wandstärke 42 mm
Bankmaterial: Erle oder Thermowood
Glas: gehärtetes 8 mm – Saint Gobain
Heizung: Holzofen oder Elektro
Heizung 7,5 - 9 kW

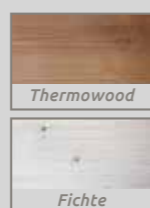

FASSSAUNA 280

Kapazität: 4-5
Saunaabmessungen: 200 x 280 cm
Fassdurchmesser: 200 cm
Saunaholz: Fichte oder Thermowood
Konstruktion: Wandstärke 42 mm
Bankmaterial: Erle oder Thermowood
Glas: gehärtetes 8 mm – Saint Gobain
Heizung: Holzofen oder Elektro
Heizung 7,5 - 9 kW

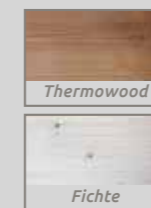

FASSSAUNA 330

Kapazität: 4 - 5
Saunaabmessungen: 200 x 330 cm
Fassdurchmesser: 200 cm
Saunaholz: Fichte oder Thermowood
Konstruktion: Wandstärke 42 mm
Bankmaterial: Erle oder Thermowood
Glas: gehärtetes 8 mm – Saint Gobain
Heizung: Holzofen oder Elektro
Heizung 7,5 - 9 kW

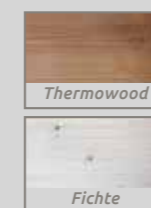

FASSSAUNA 400

Kapazität: 4-7
Saunaabmessungen: 200 x 400 cm
Fassdurchmesser: 200 cm
Saunaholz: Fichte oder Thermowood
Konstruktion: Wandstärke 42 mm
Bankmaterial: Erle oder Thermowood
Glas: gehärtetes 8 mm – Saint Gobain
Heizung: Holzofen oder Elektro
Heizung 7,5 - 9 kW

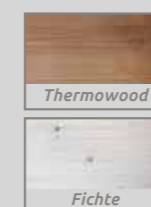



Mit der brandneuen ACE 190 können Sie Ihre Saunarituale bequem zu Hause genießen und das im großen Stil. Diese Sauna wird eine schöne Bereicherung für Ihr Wohlbefinden sein.

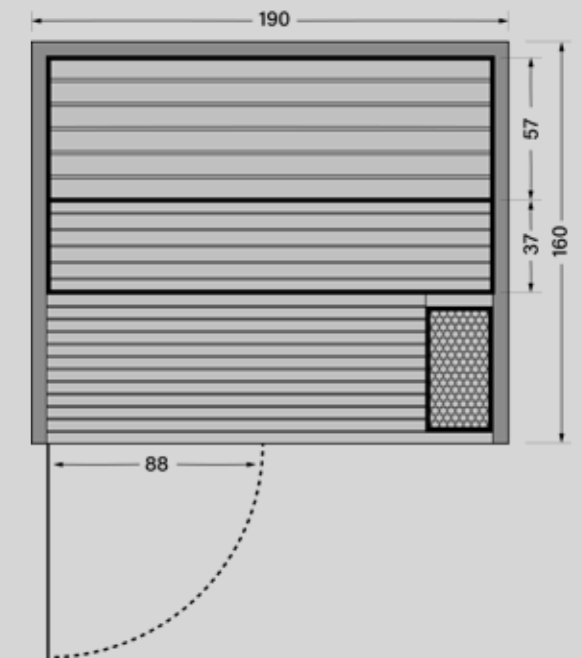

TECHNISCHE DATEN DER ANGEZEIGTEN SAUNA

Kapazität:	2-4
Außenmaße:	190 × 207 × 160 cm
Innenmaße:	178 × 201 × 148 cm
Konstruktion:	insgesamt 75 mm (15mm + 45mm + 15mm)
Saunamaterial:	Espe
Bankmaterial:	Espe
Bestuhlung:	2x Saunabänke
Heizung:	Elektroheizung 6-9 kW



SENTIOTEC Viking 9 kW

Diese Sauna ist auch in 2 anderen Größen erhältlich

- 200 x 207 x 160
- 250 x 207 x 160

Innenraum

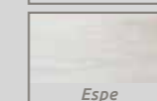
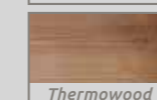
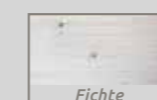

Außenraum

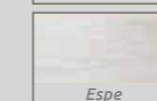



Unsere Saunen werden mit Blick auf hohe Qualität und Langlebigkeit hergestellt und bestehen aus ausgewähltem massivem Fichtenholz oder Thermowood für eine noch längere Lebensdauer der Sauna. Holz wird nicht mit Chemikalien behandelt und ist daher zu 100 % gesundheitlich unbedenklich.

Diese Saunen können mit einem Außenpaket ausgestattet werden. Auf diese Weise können Sie überall dort, wo Sie möchten, ein qualitativ hochwertiges Produkt haben.

TAMPERE (HS1/HST1)

- Kapazität: 2
- Saunaabmessungen: 145 x 145 x 193 cm
- Saunaholz: Fichte oder Thermowood
- Konstruktion: Wandstärke 38 mm
- Bankmaterial: Erle oder Thermowood
- Glas: Kaiser 8 mm – Saint Gobain
- Heizung: Elektroheizung mindestens 3,6 kW

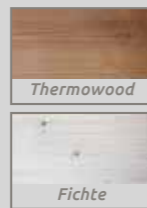
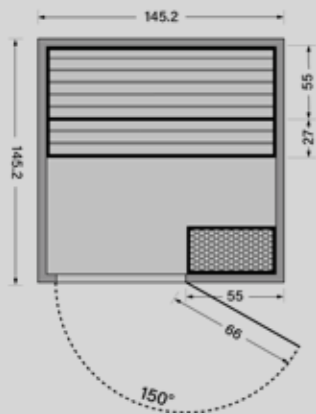

VASA (HS3/HST3)

- Kapazität: 4-5
- Saunamaße: 230 x 193 x 193 cm
- Saunaholz: Fichte oder Thermowood
- Konstruktion: Wandstärke 38 mm
- Bankmaterial: Erle oder Thermowood
- Glas: gehärtetes 8 mm – Saint Gobain
- Heizung: Elektroheizung 9 kW

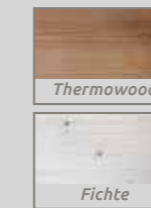
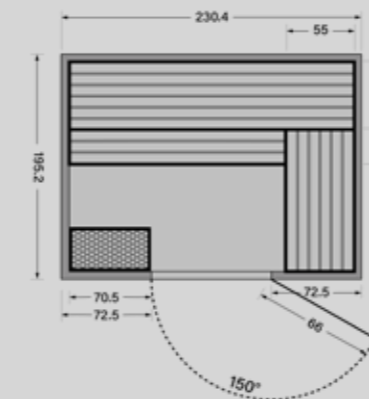

OULU (HS2/HST2)

- Kapazität: 3
- Saunaabmessungen: 190 x 145 x 193 cm
- Saunaholz: Fichte oder Thermowood
- Konstruktion: Wandstärke 38 mm
- Bankmaterial: Erle oder Thermowood
- Glas: gehärtetes 8 mm – Saint Gobain
- Heizung: Elektroheizung mindestens 6 kW

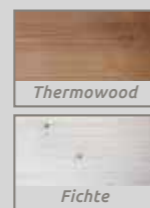
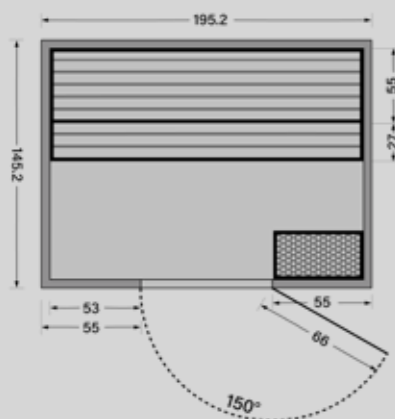

PALAPELI (HS4/HST4)

- Kapazität: 3 - 4
- Saunaabmessungen: 170 x 193 x 193 cm
- Saunaholz: Fichte oder Thermowood
- Konstruktion: Wandstärke 38 mm
- Bankmaterial: Erle oder Thermowood
- Glas: gehärtetes 8 mm – Saint Gobain
- Heizung: mindestens Elektroheizung 7,5 kW

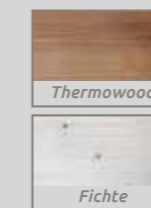
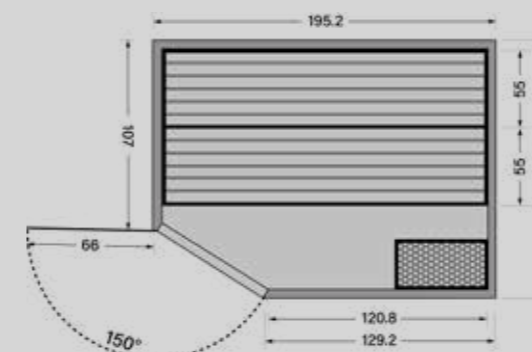

Fehlt den Saunen immer etwas? Sind sie entweder zu klein, zu groß, Sie möchten ein anderes Material oder eine andere Form??

Wir können eine maßgefertigte Sauna für Sie bauen. Auf Ihre Bedürfnisse Angefertigt.

- Alle Größen!
- Jede Form!
- Alle Materialien, die Sie möchten!

Wir benötigen lediglich eine Zeichnung und eine Beschreibung Ihres Traumprojekts und wir kümmern uns darum!



Unsere Produktion beginnt bei Ihnen, dem Kunden. Von dem Moment als Sie diesen Katalog geöffnet haben, wurden Sie in eine Welt eingeladen, in der jedes Detail sorgfältig für Sie gestaltet wurde. Wir verstehen, dass Ihre Bedürfnisse und Wünsche so einzigartig sind wie Sie selbst, und genau deshalb haben wir unser gesamtes Produktsortiment so abgestimmt, dass Ihre Gesundheit und Ihr Wohlbefinden im Vordergrund stehen.

Bei Hanscraft haben wir nicht nur eine Leidenschaft für Saunen – wir sind Sauna-Enthusiasten durch und durch. Unser Team, das sich auf die Gestaltung und Herstellung von Saunen spezialisiert hat, besteht aus Personen, die eine unerschütterliche Liebe für diese wohltuenden Oasen teilen. Wir haben unsere gesammelten Erfahrungen und Kenntnisse in ein Kraftwerk der Saunakompetenz verwandelt.

Da wir über eine eigene Fabrik verfügen und jedes Detail ändern können, können wir Kunden wie Ihnen das perfekte Erlebnis bieten.

Frönen.
Aufladen.
Erheben.

Willkommen in der außergewöhnlichen Welt unserer Saunen...



Was ist Thermowood?

Sind Sie auf der Suche nach Holz, das den härtesten Bedingungen standhält und gleichzeitig seine natürliche Schönheit behält? Dann sind Sie bei Thermowood genau richtig!

Thermowood ist eine modifizierte Holzart, die wärmebehandelt wurde, um ihre Haltbarkeit und Stabilität zu verbessern. Es wird hergestellt, indem Weichholz, typischerweise skandinavische Kiefer oder Fichte, in einer kontrollierten Umgebung ohne Sauerstoff Temperaturen von 180–230 °C ausgesetzt wird. Dieser Prozess verändert die chemischen und physikalischen Eigenschaften des Holz, was zu einem Material führt, das äußerst beständig gegen Fäulnis, Feuchtigkeit, Pilze, Insekten und Witterungseinflüsse sowie Verformungen ist und es weniger anfällig für Schrumpfung, Verformung und Rissbildung macht. Dadurch ist es für den Außenbereich geeignet, ohne dass zusätzliche Behandlungen erforderlich sind.

Die Hauptvorteile von Thermowood sind seine erhöhte Haltbarkeit und Stabilität sowie seine natürliche Schönheit. Durch den Wärmebehandlungsprozess wird der größte Teil der Feuchtigkeit und des Harzes aus dem Holz entfernt.

Thermowood ist ein beliebtes Material für die Saunanutzung, da es der für Saunaumgebungen typischen hohen Luftfeuchtigkeit und Temperaturschwankungen standhält. Auch Saunabesucher schätzen die natürliche Schönheit und Wärme, die eine gemütliche und einladende Atmosphäre schafft. Saunapaneeele, Bänke und Zubehör aus Thermowood sind in verschiedenen Stilen und Ausführungen erhältlich. Sein einzigartiges Aussehen und seine Textur machen es auch für die Innenarchitektur zu einer beliebten Wahl.

Insgesamt ist Thermowood eine ausgezeichnete Wahl für alle, die ein langlebiges, stabiles und schönes Holzmaterial suchen. Dies ist eine großartige Investition in Qualität, Haltbarkeit und Schönheit. Geben Sie sich nicht mit weniger zufrieden, wenn es um Ihr Zuhause oder Ihr Unternehmen geht. Entscheiden Sie sich für Thermowood und erleben Sie den Unterschied!

Vorteile von Thermowood:

- Überlegene Materiallebensdauer
- Kein Verziehen oder Schrumpfen
- Widerstandsfähig und langlebig
- erstaunlicher Geruch





SAUNAHEIZUNG



STEINE



EIMER UND KELLE



THERMOMETER



SAUNAHUT



SCHÖNHEITSPFLEGE



HANDTUCH



SANDUHR



www.hanscraft.eu

